

POUR LES CENTRES DE TRI ET DE
VALORISATION DES DÉCHETS



14, rue de l'Industrie Zone Ind.

F - 33500 LIBOURNE

TÉL. : + 33 (0) 5 57 51 87 89

access.bt@hamsa.fr

RACLEUR HAUTES PERFORMANCES POUR BANDES TRANSPORTEUSES

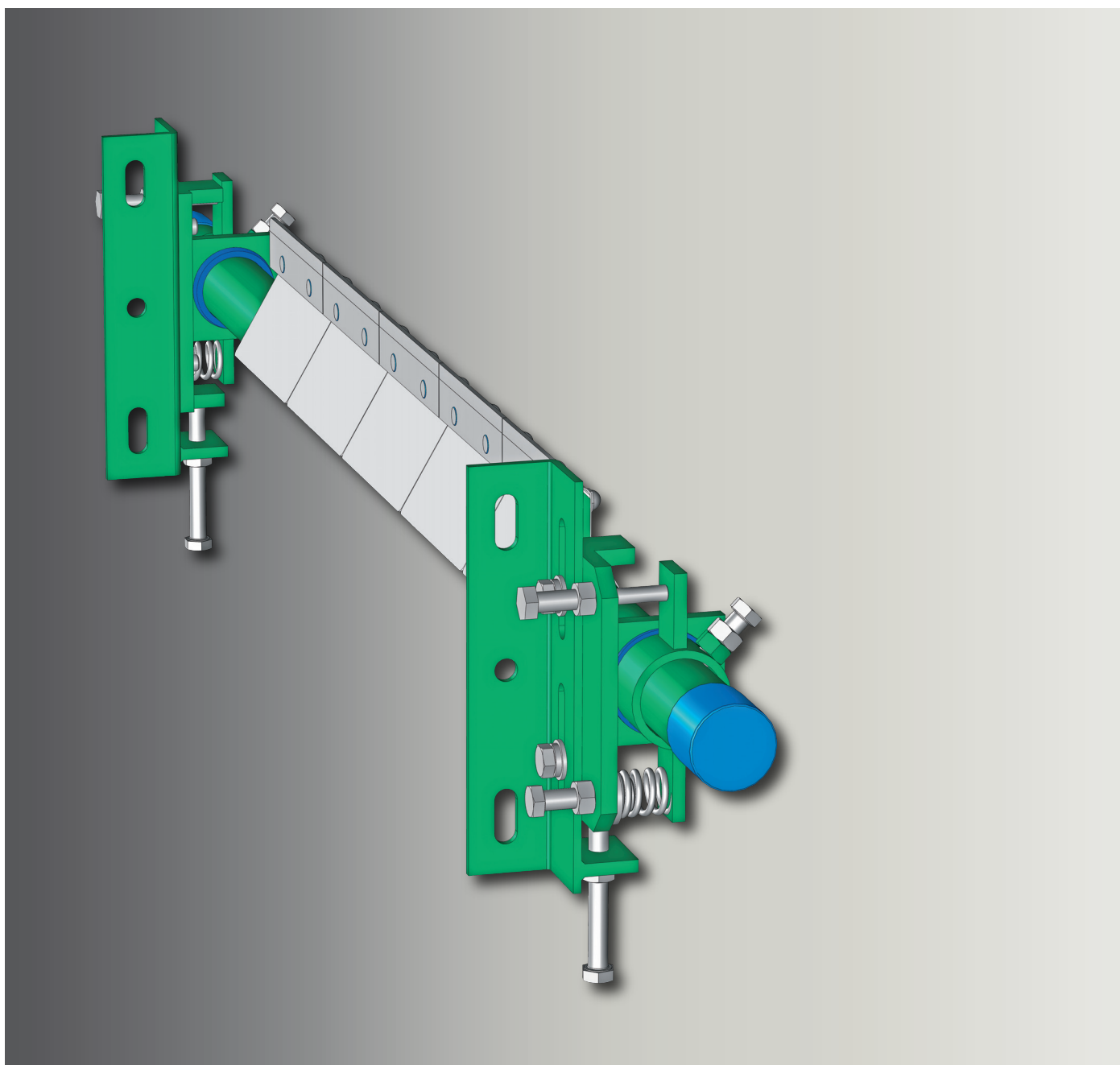

acman[®] / RDE

La gamme  **acman** / RDE a été créée pour le nettoyage des bandes transporteuses caoutchouc et thermoplastique dans les centres de tri et de valorisation des déchets.

Les deux Racleurs sous-jacents de la gamme reçoivent toujours des lames raclantes **BELLE BANNE RS 150** en carbure de tungstène de haute qualité.

Le Racleur  **acman** / RDE à un ou deux sens de marche est la version compacte de cette gamme.

Les supports latéraux permettent à la fois un réglage souple de l'angle d'attaque des lames sur la bande mais aussi le débrayage provisoire du racleur pour son entretien.

Un rouleau presseur ou une adaptation équivalente permet de stabiliser la bande pour obtenir une efficacité durable.

L'ensemble est traité anticorrosion et toute la boulonnerie est inoxydable.

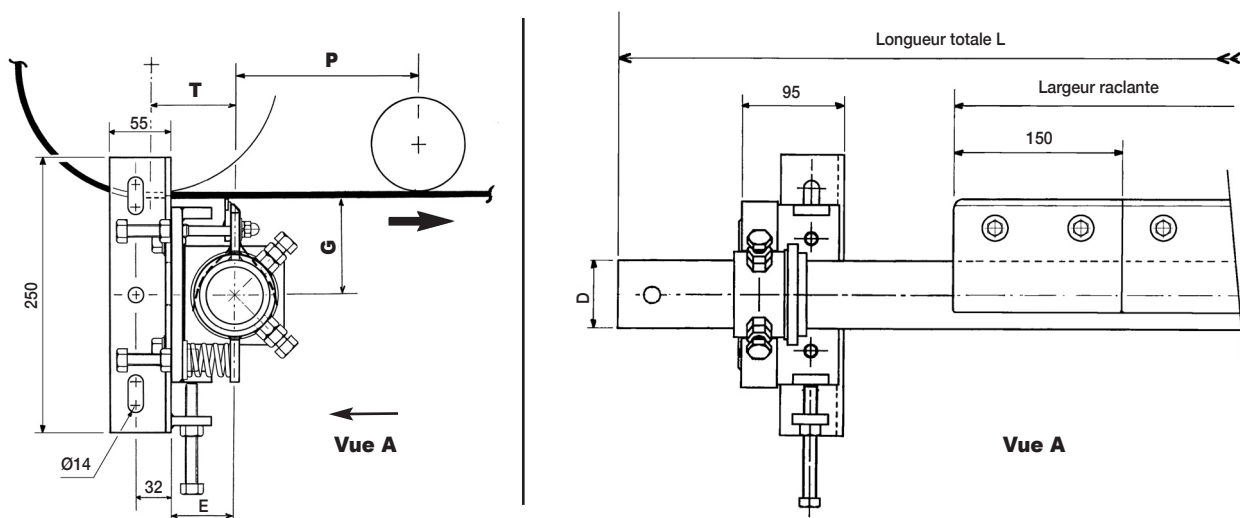

GAMME DE FABRICATION STANDARD

Le racleur peut être monté avec supports latéraux vers l'arrière.

RÉFÉRENCES	STOCK	LARGEUR BANDE	LARGEUR RACLANTE	NOMBRE LAMES	LONGUEUR TOTALE L	D	G	POIDS
RDE 450 - RS	*	500	450	3	1050	48,6	80	15 kg
RDE 600 - RS	*	600 - 650	600	4	1200	48,6	80	17 kg
RDE 750 - RS	*	800	750	5	1350	48,6	80	18 kg
RDE 900 - RS	*	900 - 1000	900	6	1500	48,6	80	20 kg
RDE 1050 - RS	*	1000	1050	7	1650	48,6	80	21 kg
RDE 1200 - RS	*	1200	1200	8	1800	60,5	85	25 kg
RDE 1350 - RS	*	1400	1350	9	1950	60,5	85	27 kg
RDE 1500 - RS	*	1500 - 1600	1500	10	2100	60,5	85	29 kg
RDE 1650 - RS	*	1600	1650	11	2250	60,5	85	31 kg
RDE 1800/R - RS		1800	1800	12	2400	60,5/R	85	40 kg
RDE 1950/R - RS		2000	1950	13	2550	60,5/R	85	43 kg

• Possibilités :

- Largeur raclante > 1950 mm
- Exécution INOX

Les tubes support des racleurs ≥ 1800 sont renforcés par une cornière 40 x 40 x 5.

DÉSIGNATION

La désignation complète comprend le type du racleur, la largeur raclante et le type de lame.

Exemple : **RDE 1350 - RS**

PIÈCES DE RECHANGE

- Lames raclantes : **RS 150 / BRD**
RSI 150 / BRD (INOX)
(Bavette comprise)