

RACLEUR HAUTES PERFORMANCES POUR BANDES TRANSPORTEUSES

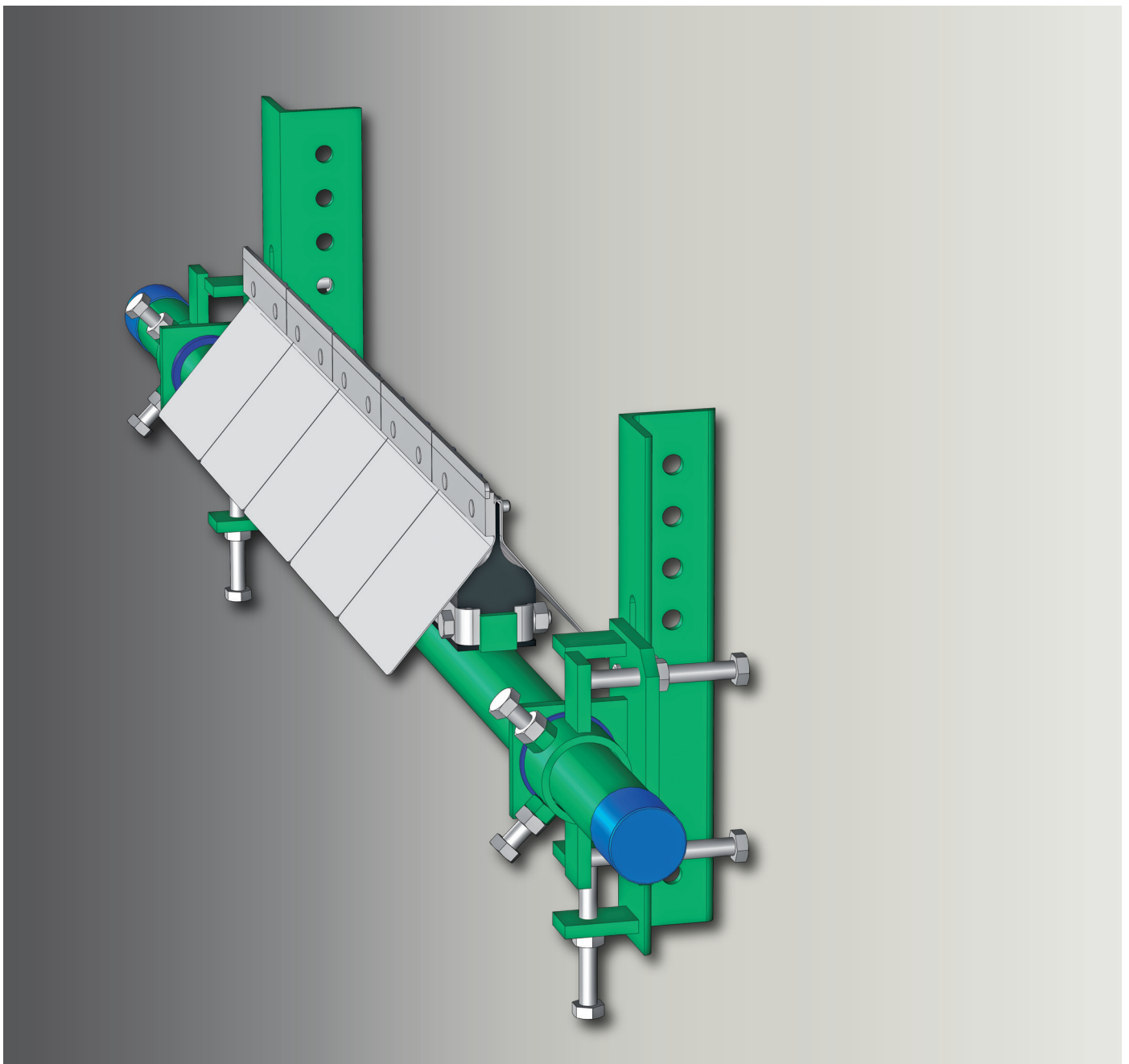

Le Racler  **BELLE BANNE® R.F** est équipé de plusieurs éléments agissant individuellement et comprenant chacun :

- Un **AMORTISSEUR** spécial en caoutchouc, absorbant les vibrations et assurant efficacement une pression souple sur la surface de la bande.
- Une **LAME RACLANTE** en carbure de tungstène de très grande qualité.
- Une **BAVETTE** antiadhérente favorisant l'écoulement du produit.

L'ensemble du racler est traité en peinture anticorrosion et toute la boulonnerie est inoxydable.

Le Racler  **BELLE BANNE® R.F** équipe les transporteurs à un ou deux sens de marche ; associé au racler tangentiel H, il devient finisseur.

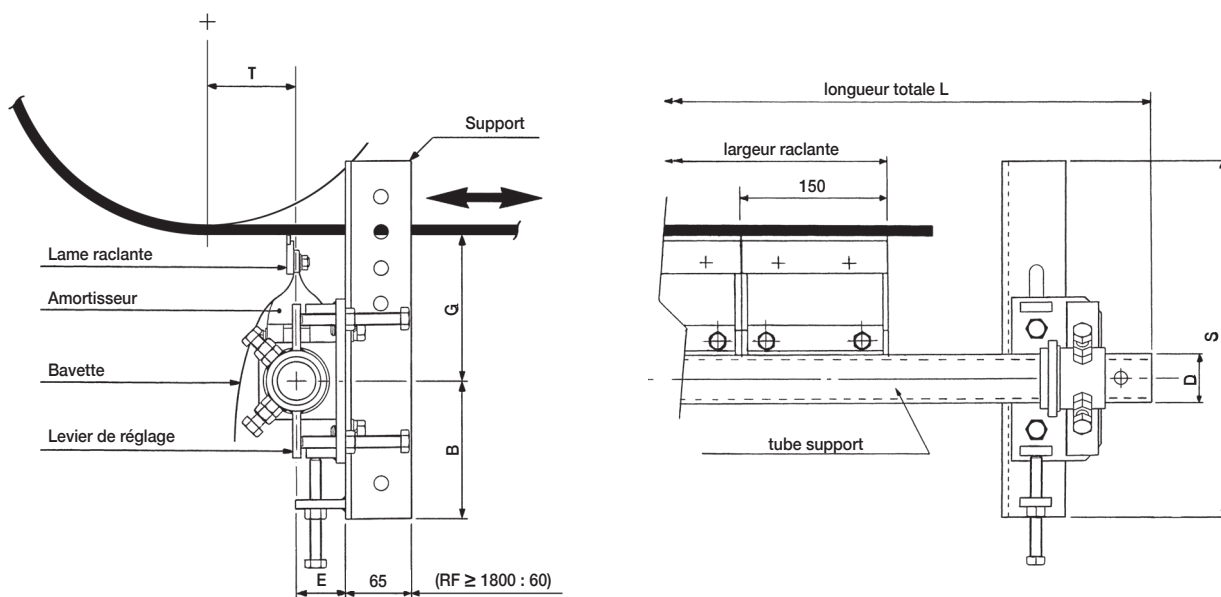

GAMME DE FABRICATION STANDARD

Le racler peut être monté avec supports latéraux vers l'avant.

RÉFÉRENCES	STOCK	LARGEUR BANDE	LARGEUR RACLANTE	NBRE LAMES	L	D	S	B	G	E	POIDS
R.F 400 x 300	*	400 - 300	300	2	1050	48,6	350	135	142	49	18 kg
R.F 500 x 450	*	500	450	3	1150	48,6	350	135	142	49	20 kg
R.F 650 x 600	*	650 - 600	600	4	1300	48,6	350	135	142	49	23 kg
R.F 800 x 750	*	800	750	5	1500	48,6	350	135	142	49	26 kg
R.F 1000 x 900	*	1000 - 900	900	6	1700	48,6	350	135	142	49	29 kg
R.F 1200 x 1200	*	1200	1200	8	2000	60,5	350	135	148	59	39 kg
R.F 1400 x 1350	*	1400	1350	9	2200	60,5	350	135	148	59	43 kg
R.F 1600 x 1500	*	1600 - 1500	1500	10	2400	60,5	350	135	148	59	46 kg
R.F 1800 x 1800	*	1800	1800	12	2700	76,3	400	160	156	70	69 kg
R.F 2000 x 1950	*	2000	1950	13	2900	76,3	400	160	156	70	73 kg

• Possibilités :

- Modèles intermédiaires ou supérieurs
- Montages inox
- Montage avec tubes supports déportés

ADAPTATIONS ET PIÈCES DE RECHANGE

LAMES RACLANTES

- Lames RS 150 (standard 10 x 3)
- Lames inox RS 150 I (10 x 3)

AMORTISSEURS

- Amortisseur R55 (Standard)
- Amortisseur RH
Pour température 80 à 130°
et produits gras

BAVETTE

- Bavette R