

SYSTÈME AUTOCENTREUR POUR BANDES TRANSPORTEUSES



GÉNÉRALITÉS

Le système autocentreur breveté **CENTRAX® SK / SKL** permet de corriger efficacement le déport des bandes transporteuses sur le brin supérieur.

Installé à titre curatif ou préventif, il fonctionne aussi bien sur les transporteurs à un ou deux sens de marche.

Entièrement galvanisé, il est équipé d'un châssis réglable, d'un pivot en INOX avec un axe de Ø 60 ou 80 mm sur lequel est fixé le support en auge à trois rouleaux garnis en caoutchouc vulcanisé à chaud.

De conception très robuste, le **CENTRAX®** supérieur pourra équiper toutes les manutentions même lourdes, à grandes vitesses (6m/s maxi) ou bien dans des ambiances de travail poussiéreuses.

Pour les applications très abrasives, il pourra être équipé de rouleaux garnis en polyuréthane (PU) ou en caoutchouc antistatique (A) pour des montages en zone ATEX.

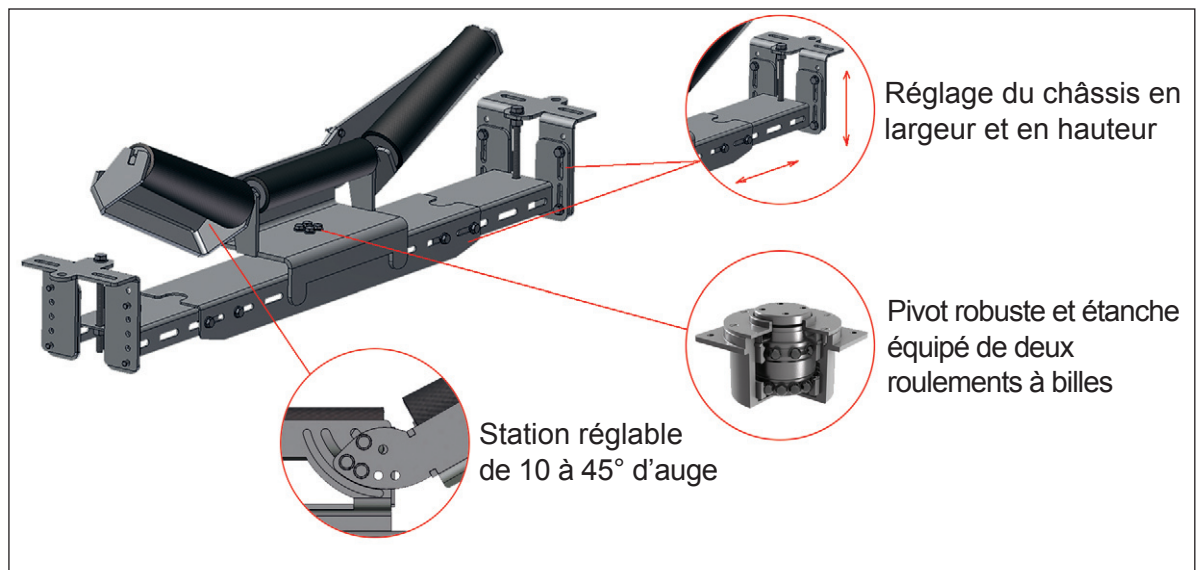

AVANTAGES

- Installation simple sur la majorité des transporteurs.
- Traitement rapide des déports de bande et fiabilité.
- Mouvements de correction proportionnels à l'importance des déports.
- Reversibilité.
- Réduction des pertes de production et des coûts d'entretien de la bande, du transporteur et de son environnement.



SYSTÈME AUTOCENTREUR

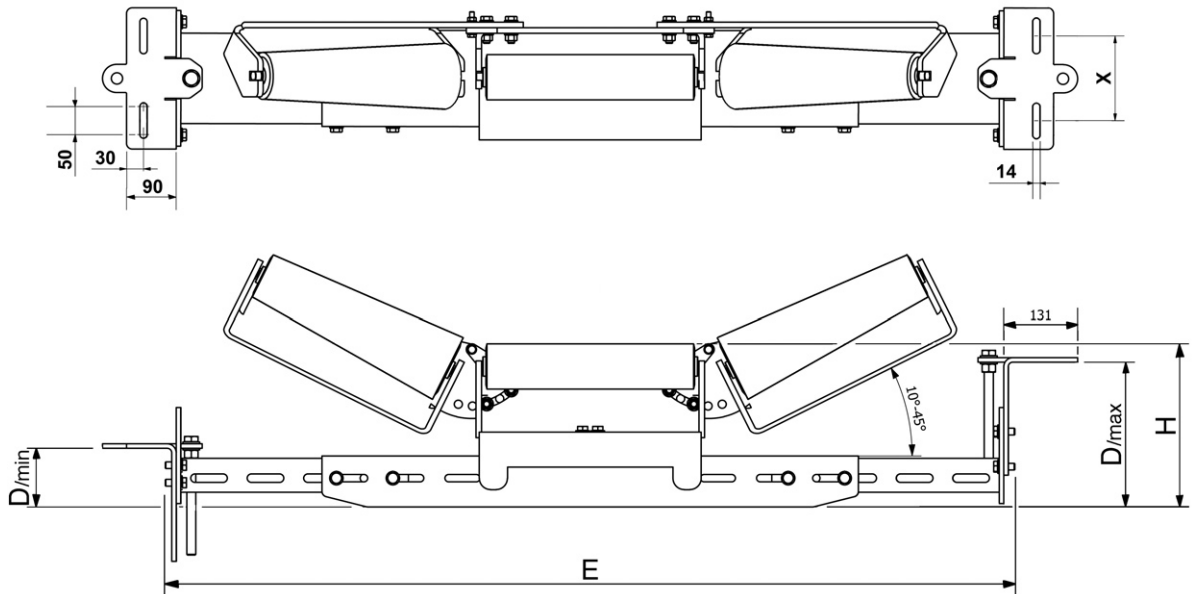

Type	Largeur bande	E/min	E/max	H	D/min	D/max	X	Poids Kg
SK 650/P	650	870 *	1120	289	104	256	150	63
SK 800/P	800	880	1330	289	104	256	150	70
SK 1000/P	1000	990	1460	289	104	256	150	80
SKL 1200/P	1200	1340 *	1930	428	152	316	180	156
SKL 1400/P	1400	1390	2150	428	152	316	180	166
SKL 1600/P	1600	1640	2360	428	152	316	180	178
SKL 1800/P	1800	1840	2560	428	152	316	180	188

* Cote pouvant être réduite par découpe
Pour bande largeur 500 mm, nous consulter.

PRINCIPE DE FONCTIONNEMENT

Les rouleaux tronconiques du système **CENTRAX**® créent des forces de frottement horizontales.

Lorsque la bande est centrée, la station à 3 rouleaux, perpendiculaire à l'axe du transporteur est sans effet de correction parce qu'il y a une symétrie des frottements.

Lors d'un déport de la bande, à droite par exemple, les efforts de frottement sont plus importants sur la partie conique droite à faible diamètre que sur la partie conique du rouleau opposé à gauche.

La force de frottement droite entraîne de ce côté la station vers l'avant, apportant ainsi une correction de la trajectoire de la bande jusqu'à ce que l'ensemble retrouve son équilibre.

Les mouvements de correction sont proportionnels à l'importance des déports.

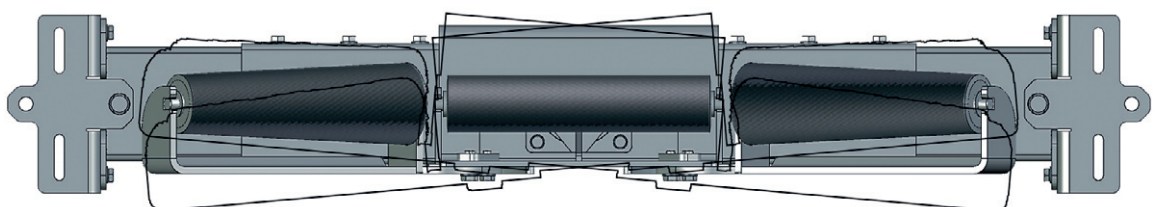

BELLE BANNE

ROLLAX

SPILL-EX

FLEXAL

ACMAN

CENTRAX

SEALTEK

EXCALIBUR

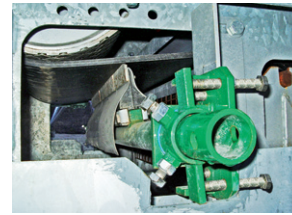
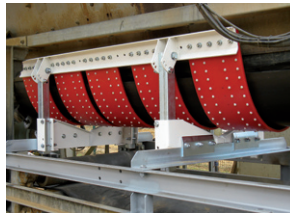
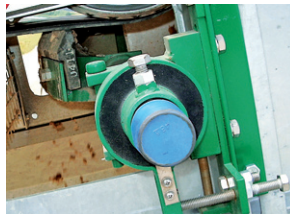

DISTRIBUTEUR :

AGENT REGIONAL :



14, rue de l'Industrie Zone Ind.
F - 33500 LIBOURNE
TÉL. : + 33 (0) 5 57 51 87 89
access.bt@hamsa.fr